

# マツコ・デラックス

創作・作図 有澤悠河  
 Model & Diagrams by Arisawa Yuga  
 Designed 2018/9  
 Diagrammed 2018/11

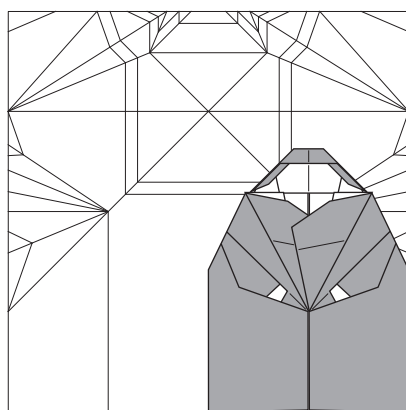

- 記号凡例
- 谷折り線
  - 山折り線
  - ..... 透視線, 仮想線 (隠れている折り線, 目安)
  - ↶ 手前に折る
  - ↷ 後ろへ折る
  - ↶↷ 折り筋をつける (一度折ってから戻す)
  - ↶↷ 裏返す
  - 広げる

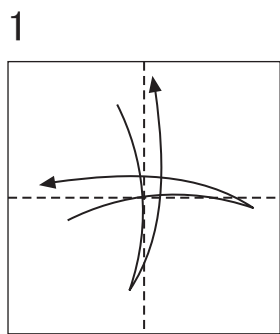

1 縦横半分に折り筋をつける

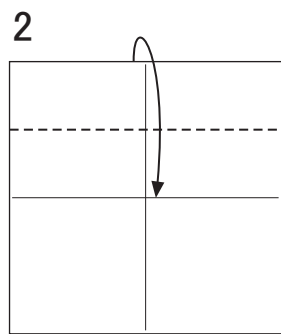

2 フチを折り筋に合わせて折る

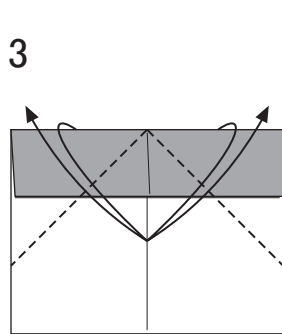

3 フチを中心の折り筋に合わせて折り筋をつける

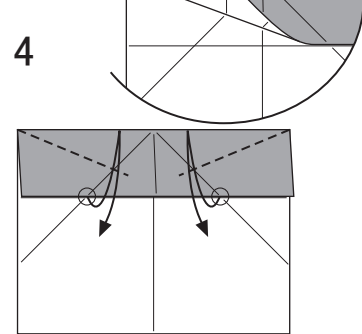

4 ○が上のフチに乗るように両端から折り筋をつける

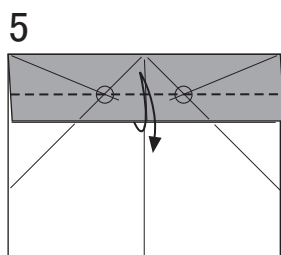

5 ○を通る線で折り筋をつける

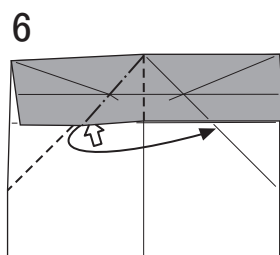

6 3の折り筋を使って内側を広げてつぶすように折る

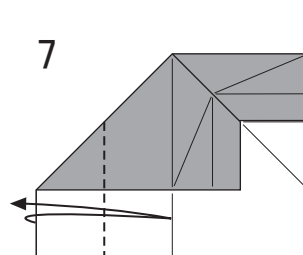

7 フチを折り筋に合わせて折り筋をつける

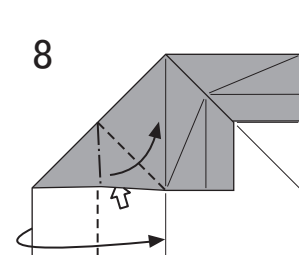

8 つけた折り筋を使って内側を広げてつぶすように折る

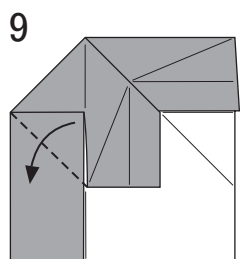

9 ヒダを下へ折り返す

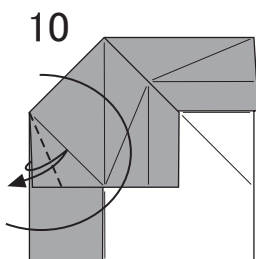

10 フチを折り筋に合わせて折り筋をつける

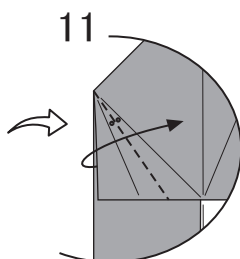

11 折り筋同士が合うように半分の角度で折る

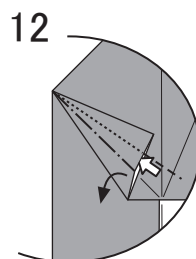

12 内側を広げて上の一枚をずらすように折る

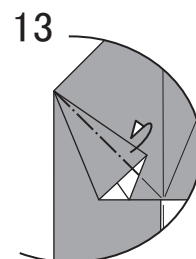

13 ついている折り筋を使ってヒダを後ろに折り込む

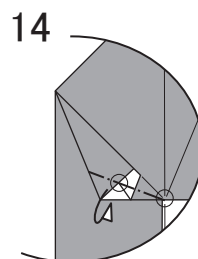

14 ○を通る線でヒダを2枚まとめて後ろに折り込む

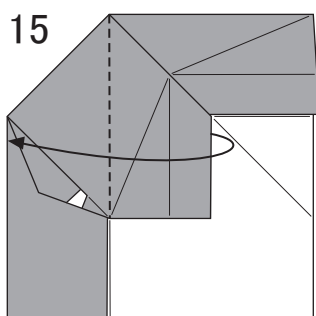

15 ヒダを左へ折り返す

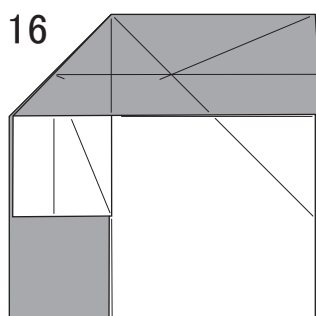

16 反対側も6~15と同じように折る

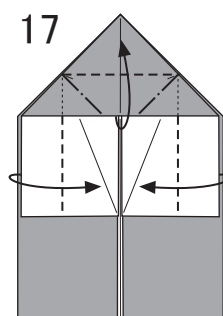

17 ついている折り筋を使って両側からフチを折り中心のヒダを上へ持ち上げるように折る

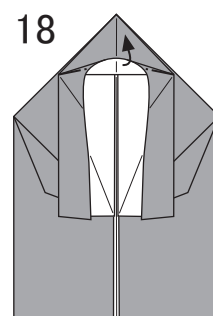

18 ※途中の図

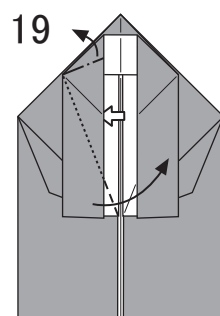

19 ついている折り筋で上の一枚をずらすように折る

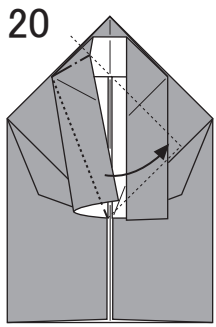

※途中の図

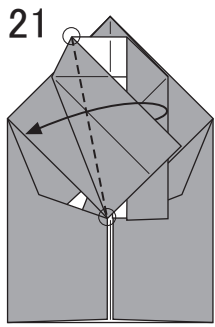

○と○を結ぶ線でカドを折り返す

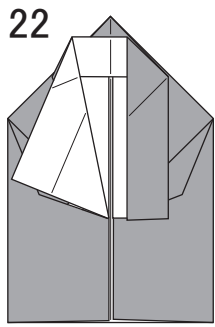

反対側も19~21と同じように折る

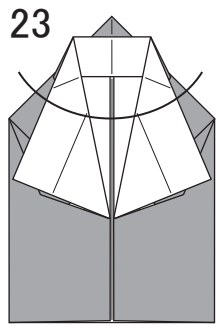

上部を拡大する

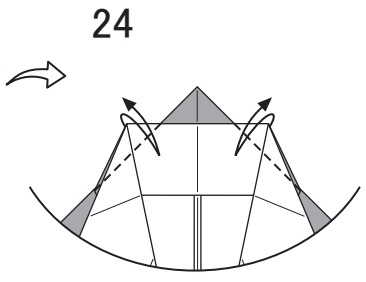

後ろにあるフチのところで折り筋をつける

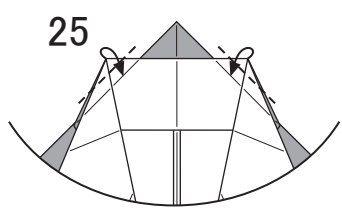

半分の幅で折る

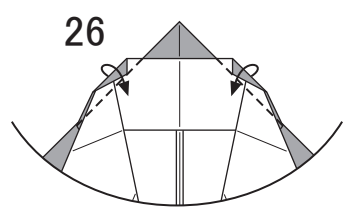

つけた折り筋で折る

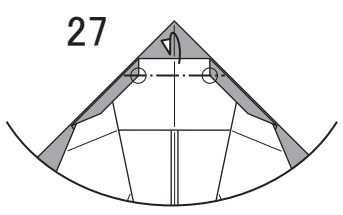

○を目安に後ろへ折り込む

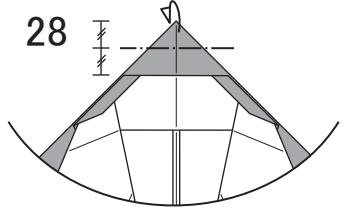

図を目安にカドを後ろへ折る

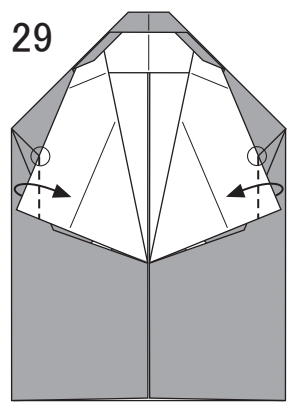

○から垂直に下した線でカドを小さく折る

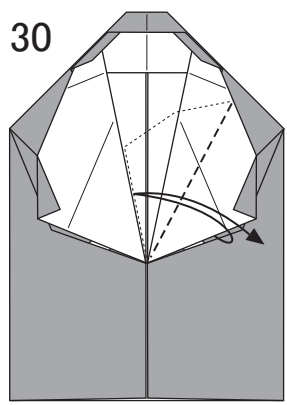

フチとフチを合わせて折り筋をつける

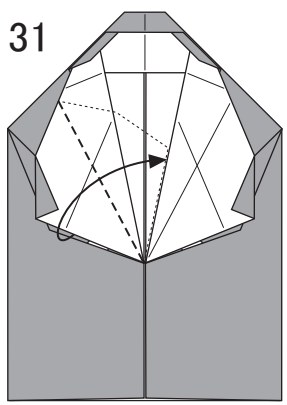

フチとフチを合わせて折る

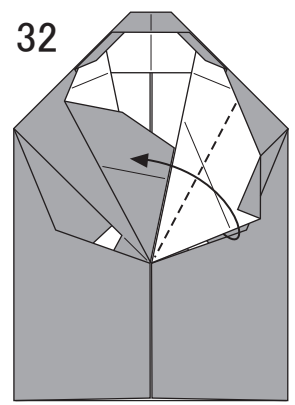

30でつけた線で折る

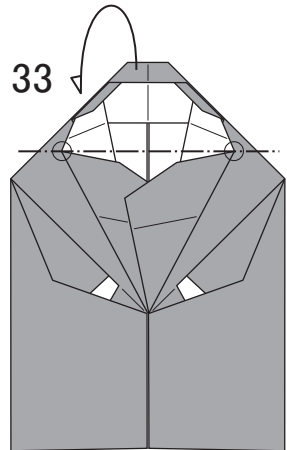

○を通る線で後ろへ大きく折る裏返す

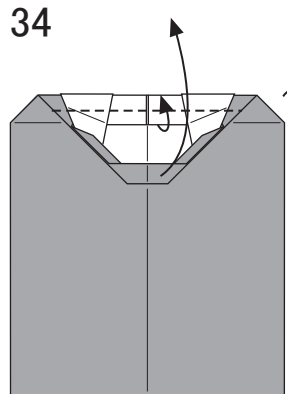

フチとフチが合うようにカドを上へ折る裏返す

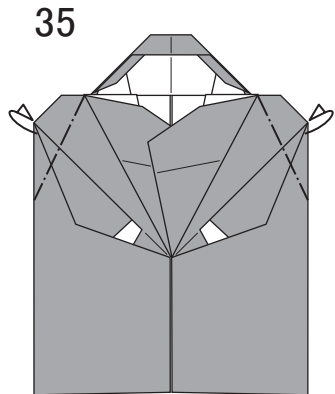

肩のカドを後ろへ折り込む

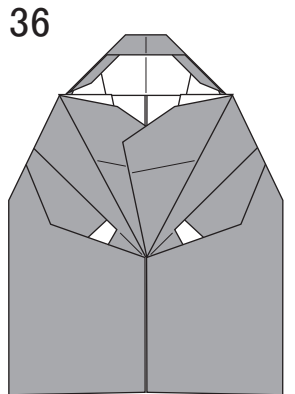

完成!